



AYUNTAMIENTO DE CASTRILLÓN

Datos Del Expediente:

CONTRATOS MENORES	
Unidad Tramitadora: LICENCIAS Y ACTIVIDADES - EVAB	
Numero expediente: 2278/2017	Documento: LIC1113M6
 3L226U0F4N2E101C1C9I	

PROVIDENCIA DE ALCALDÍA DE 20 DE NOVIEMBRE DE 2017

ASUNTO: CONTRATACIÓN DEL SUMINISTRO DE MOBILIARIO PARA LA BIBLIOTECA DE SALINAS

PLIEGO DE PRESCRIPCIONES TÉCNICAS PARTICULARES PARA LA CONTRATACIÓN DEL SUMINISTRO DE EQUIPAMIENTO PARA BIBLIOTECA DE SALINAS.

1. RÉGIMEN JURÍDICO-ADMINISTRATIVO.

Real Decreto Legislativo 3/2011, de 14 de noviembre, por el que se aprueba el **texto refundido de la Ley de Contratos del Sector Público**. (B.O.E. nº 276 de 16 de Noviembre de 2011). (En adelante **TRLCSP**).

Real Decreto 1098/2001, de 12 de octubre, por el que se aprueba el **Reglamento general de la Ley de Contratos de las Administraciones Públicas**. (B.O.E. nº 257 de 26 de Octubre de 2001). (En adelante **RGLCAP**).

2. OBJETO DEL CONTRATO.

El contrato tiene por objeto, de acuerdo a lo establecido en el Art. 86 del **TRLCSP**, el **suministro y colocación del equipamiento** necesario para la biblioteca de Salinas, en C/Doctor Carreño 6, 33405, Salinas, Castrillón, con estricta sujeción a las condiciones y requisitos establecidos en el presente pliego de prescripciones técnicas que tendrá carácter contractual a todos los efectos.

3. DESCRIPCIÓN DEL SUMINISTRO.

El suministro forma un conjunto de carácter indivisible, no obstante para su estudio se agruparan en distintos Capítulos de acuerdo al **detalle contenido en los Anexos al presente Pliego**, claramente diferenciados:

3.1. MOBILIARIO

Comprende el suministro del mobiliario adecuado para el uso del local incluyéndose, principalmente, mesas y sillas tanto de usuarios como de personal además de elementos auxiliares como papeleras, percheros, etc...

3.2. SINALÉCTICA

Se instala la sinaléctica del local, debiendo instalarse vinilos indicando las distintas estancias del local.

3.3. ESTORES.

Se colocarán en los vidrios transparentes del edificio elementos de control solar tipo estores que permitan la adecuada utilización del edificio evitando deslumbramientos y una cortina separadora en biblioteca infantil.

4. PRESUPUESTO BASE DE LICITACIÓN:

El presupuesto de ejecución material del suministro, sin incluir el IVA, asciende a la cantidad de: **TREINTA Y TRES MIL VEINTINUEVE EUROS CON SETENTA Y SEIS CÉNTIMOS (33.029,76 €)**.



AYUNTAMIENTO DE CASTRILLÓN

El importe del IVA al 21 % asciende a la cantidad de:
SEIS MIL NOVECIENTOS TREINTA Y SEIS EUROS CON VEINTICINCO CÉNTIMOS (6.936,25 €).

El presupuesto total a efectos de contratación (PRESUPUESTO BASE DE LICITACIÓN CON IVA AL 21%), con cargo a la partida presupuestaria 0601-3321-625-01, asciende a la cantidad de:
TREINTA Y NUEVE MIL NOVECIENTOS SESENTA Y SEIS EUROS CON ÚN CÉNTIMOS (39.966,01 €)

Se adjunta Anexo I con desglose por partidas.

Los precios contemplados incluyen todas las tareas necesarias para la total instalación del equipamiento en los puntos detallados en los Anexos del presente documento, es decir, transporte, acceso al lugar, desembalaje, montaje, limpieza y retirada de embalajes y restos de materiales. Para ello los licitadores deberán tener personal cualificado y estar equipados convenientemente.

5. PLAZO DE SUMINISTRO:

El plazo de entrega del suministro y montaje, en los que proceda, será como máximo de SEIS (6) MESES a partir de la formalización del contrato.

Una vez acabado el montaje e instalación y previa presentación por parte del adjudicatario de la documentación necesaria para que este quede perfectamente definido, se procederá a su recepción.

A partir de la mencionada recepción, comenzarán a contar los plazos de garantías establecidas en el presente pliego de condiciones técnicas o por la oferta del contratista. Se firmará un acta de recepción comprensiva de todos los bienes recibidos por el Ayuntamiento objeto de este contrato.

6. PLAZO DE GARANTÍA

El plazo de garantía será de un (1) año desde la fecha consignada en el acta de recepción antes indicada, sin perjuicio del mayor plazo de garantía que resulte de aplicación a los elementos de mobiliario por su normativa específica o condiciones del fabricante.

7. DESCRIPCIÓN TÉCNICA DEL MOBILIARIO.

En el Anexo I se indica el equipamiento a suministrar, especificando el número de unidades previstas y el precio unitario de cada artículo, así como el presupuesto total.

En cada caso se indican igualmente las características mínimas que deberá reunir el equipamiento en cuanto a características y diseño, de acuerdo a lo siguiente (cuando no se realice indicación concreta la oferta deberá responder estrictamente a las características detalladas en los Anexos):

7.1. MODELOS y SISTEMAS.

En cuanto a las características técnicas se definirán las características técnicas mínimas respetando los citados mínimos. La mejor adecuación al fin pretendido del diseño y funcionalidad de cada una de las propuestas será un criterio de adjudicación de acuerdo a lo que se señalará mas adelante.

El color o colores de los bienes y mobiliario se determinarán una vez adjudicado a la empresa seleccionada, respetando las especificaciones del citado anexo cuando expresamente se indique COLORES A ELEGIR, COLORES CLAROS, BLANCO o NEGRO, a cuyo efecto deberán indicarse en la oferta la gama de colores disponibles para cada modelo.

El mobiliario se entiende como un conjunto y deberá mantener una coherencia, no sólo dentro de cada dependencia sino también en su conjunto. El diseño de los diferentes elementos se basará en la modularidad, de forma que exista una combinación e integración adecuada entre ellos.



AYUNTAMIENTO DE CASTRILLÓN

Se respetaran las medidas de los distintos elementos de mobiliario cuando se indiquen expresamente concediéndose un margen, en más o menos, del 5%.

8. NORMATIVA TÉCNICA DE APLICACIÓN.

Los elementos de equipamiento a instalar deberán cumplir con la normativa que resulte de aplicación, en concreto los siguientes:

- UNE: EN 527-1:2003. Mobiliario de oficina. Mesas de trabajo. Parte 1: Dimensiones.
- UNE: EN 527-2:2003. Mobiliario de oficina. Mesas de trabajo. Parte 2: Requisitos mecánicos de seguridad.
- UNE: EN 527-3:2003. Mobiliario de oficina. Mesas de trabajo. Parte 3: Métodos de ensayo para la determinación de la estabilidad y la resistencia mecánica de la estructura.
- UNE-EN 1335-1:01. Mobiliario de oficina. Silla de oficina. Parte 1: Dimensiones. Determinación de las dimensiones
- UNE-EN 1335-2:09. Mobiliario de oficina. Silla de oficina. Parte 2: Requisitos de seguridad.
- UNE-EN 1335-2:09. Mobiliario de oficina. Silla de oficina. Parte 3: Ensayos de seguridad
- BN -112-08:2005. Ensayo ensuciamiento y limpieza.
- UNE-EN 15373:2007. Mobiliario. Resistencia, durabilidad y seguridad. Requisitos para asientos de uso no doméstico.
- UNE-EN 16139:13. Mobiliario. Resistencia, durabilidad y seguridad. Requisitos para asientos de uso no doméstico.
- UNE-EN 1022:05. Mobiliario de oficina, Sillas de confidente.
- UNE-EN 14074:2005. Mobiliario de oficina. Mesas de trabajo y mobiliario de archivo. Métodos de ensayo para la determinación de la resistencia y durabilidad de las partes móviles.
- UNE: EN ISO 14073-2:2005. Mobiliario de oficina. Mobiliario de archivo. Parte 2: Requisitos mecánicos de seguridad.
- UNE: EN ISO 14073-3:2005. Mobiliario de oficina. Mobiliario de archivo. Parte 3: Métodos de ensayo para la determinación de la estabilidad y la resistencia mecánica de la estructura.

9. OBLIGACIONES Y RESPONSABILIDADES

Con independencia de lo estipulado anteriormente, serán de cuenta y riesgo del adjudicatario todos los medios y elementos auxiliares que sean necesarios para la debida ejecución del suministro por lo que dentro del cometido del adjudicatario se entiende también todo lo relacionado con transporte y montaje de todo el equipamiento para su correcta utilización.

El adjudicatario deberá realizar previo al suministro el replanteo o mediciones exactas para la fabricación del equipamiento.

Todo el equipamiento deberá llegar a su destino definitivo embalado y será entregado en perfectas condiciones de limpieza e integridad. Durante el montaje se extremarán los cuidados a fin de no dañar la obra ejecutada y finalizado el mismo, las dependencias deberán quedar perfectamente limpias.

El desarrollo de los trabajos, objeto del contrato, es responsabilidad del adjudicatario, debiendo atenderse a toda normativa de obligado cumplimiento y a la buena práctica que en cada momento sea aplicable a la actividad que ejecuta, tanto en sus aspectos técnicos como administrativos, tributarios, mercantiles, de prevención de riesgos laborales, etc.

El adjudicatario mantendrá el cuidado necesario para que el personal no ocasione desperfectos en las instalaciones, equipos, etc. que se encuentren ubicados en el edificio.

Si por cualquier circunstancia el mobiliario, una vez colocado, se detecta que tiene algún desperfecto o no se ha realizado la instalación y/o montaje según los criterios prefijados, la Administración se reserva la facultad de exigir al adjudicatario la restitución o reparación que se considere más oportuna.

10. PAGO DEL SUMINISTRO



AYUNTAMIENTO DE CASTRILLÓN

Se emitirá una factura única a la firma de la recepción del suministro.

Una vez conformada la factura, por el servicio correspondiente, y aprobada por el órgano competente, se procederá a su abono.

11. PRESENTACIÓN DE OFERTAS Y DOCUMENTACIÓN TÉCNICA A PRESENTAR.

Cada licitador no podrá presentar más de una proposición. Los licitadores deberán ofertar el precio de la totalidad del equipamiento, así como el resto de documentación técnica que se indica a continuación a los efectos de la evaluación de la misma.

A tales efectos deberá aportarse la siguiente documentación:

11.1. SOBRE B: CRITERIOS PONDERABLES MEDIANTE JUICIO DE VALOR.

Las ofertas deberán **presentar la documentación técnica suficiente para poder analizar y valorar las características técnicas de los materiales y soluciones propuestas**. Para ello deberán incluirse en el SOBRE B al menos la siguiente documentación de forma obligatoria y cuya ausencia será motivo de exclusión de la oferta:

1. DESGLOSE de los elementos a instalar que resulte correlativo con el de los anexos (aunque no resulte idéntico en cuanto al desglose de partidas) que permita la comprobación del cumplimiento de lo expresado en los mismos.
2. PLANOS, de planta que definan cada una de los elementos que compongan el equipamiento (a tales efectos se proporcionará a los licitadores que lo soliciten el Plano de planta del edificio contenido en los anexos en formato ACAD).
3. PERSPECTIVAS O FOTOS, de la imagen final de los elementos ofertados.
4. MEMORIAS DESCRIPTIVAS, en las cuales se definan todas las características, tanto generales como técnicas, de los materiales que componen los elementos a instalar incluyendo fichas técnicas de los productos ofertados. Deberán indicarse las marcas o fabricantes.
5. MEDIDAS DE SEGURIDAD se deberá certificar el cumplimiento de las normas de seguridad correspondientes a las exigidas por la Comunidad Europea.
6. CERTIFICADO DE CALIDAD, se adjuntarán también todos aquellos certificados de calidad de que se disponga, tanto de organismos nacionales como de la Comunidad Europea.
7. MANTENIMIENTO. Los licitadores presentarán condiciones de mantenimiento de los elementos ofertados.

No obstante, el Ayuntamiento podría solicitar muestras de los acabados y materiales propuestos. Si lo solicitado no se presentase dentro del plazo que se conceda para ello, se entenderá que el licitador desiste de presentarlo a licitación.

11.2. SOBRE C: CRITERIOS CUANTIFICABLES AUTOMÁTICAMENTE POR APLICACIÓN DE FÓRMULA.

Proposición económica.
Plazo de suministro.

12. CRITERIOS DE VALORACIÓN

Para la valoración de las proposiciones y la determinación de la oferta económicamente más ventajosa de acuerdo al Art. 150 del TRLCSP, se tendrán en cuenta los siguientes criterios de adjudicación, valorándose como se indica en cada caso:

12.1. CRITERIOS PONDERABLES MEDIANTE JUICIO DE VALOR. – Máximo 30 puntos.

12.1.1. MODELOS y SISTEMAS:
Máxima puntuación 30 puntos



AYUNTAMIENTO DE CASTRILLÓN

De acuerdo a la documentación aportada se valorara la adecuación de los MODELOS y SISTEMAS propuestos a la funcionalidad pretendida. Siempre que se respeten los mínimos establecidos en el presente pliego se valorara para cada propuesta los siguientes aspectos:

- Mejor calidad de diseño (entendiendo como calidad de diseño su coherencia y su idoneidad en el espacio físico ocupado, integración en el diseño del edificio, facilidad para personas con minusvalía, etc.).
- Ergonomía.
- Calidad de los materiales empleados.
- Facilidad de mantenimiento y limpieza.
- Respeto con el medio ambiente de los materiales empleados en cuanto a la gestión ambiental y análisis ciclo de vida.

12.2. CRITERIOS CUANTIFICABLES AUTOMÁTICAMENTE POR APLICACIÓN DE FÓRMULA. - Máximo 70 puntos.

12.2.1. PROPOSICIÓN ECONÓMICA

Máximo 60 puntos. La valoración de las ofertas se realizará de acuerdo al siguiente procedimiento;

- Todas las ofertas serán clasificadas por orden de mejor a peor, en función de la mayor baja presentada sobre el tipo indicado en el presente pliego.
- Obtenido el orden de prelación de todas las ofertas, se asignará a la mejor oferta, es decir a la mayor baja, el máximo de los puntos correspondientes.
- A las ofertas siguientes, en el orden de prelación, se les asignará los puntos que proporcionalmente correspondan por su diferencia con la mejor oferta, de acuerdo, con la siguiente fórmula: $P = (pm \times o) / mo$, por tratarse de proporción directa, donde "P" es la puntuación, "pm" es la puntuación máxima, "mo" es la mejor oferta y "o" es el valor cuantitativo de la oferta que se valora.

12.2.2. PLAZO DE SUMINISTRO:

Máxima puntuación 10 puntos. La valoración de las ofertas se realizará de acuerdo al siguiente procedimiento;

- Todas las ofertas serán clasificadas por orden de mejor a peor, en función del menor plazo de suministro del establecido sobre el plazo indicado en el presente pliego.
- Obtenido el orden de prelación de todas las ofertas, se asignará a la mejor oferta, es decir al de menor plazo de suministro, el máximo de los puntos correspondientes.
- A las ofertas siguientes, en el orden de prelación, se les asignará los puntos que proporcionalmente correspondan por su diferencia con la mejor oferta, de acuerdo, con la siguiente fórmula: $P = (pm \times mo) / o$, por tratarse de proporción inversa, donde "P" es la puntuación, "pm" es la puntuación máxima, "mo" es la mejor oferta y "o" es el valor cuantitativo de la oferta que se valora.

Es lo que informo según mi leal saber y entender a los efectos oportunos:

Firmado
digitalmente por:
Arquitecta Técnica
Municipal
Eva Bernárdez
Vilaboa
23-11-2017

ANEXO I: PLIEGO DE PRESCRIPCIONES TÉCNICAS PARTICULARES PARA LA CONTRATACIÓN DEL SUMINISTRO DE EQUIPAMIENTO EN BIBLIOTECA DE SALINAS							
	Descripción	medición				Precio	Importe
		ud	x	y	TOT		
1. Biblioteca infantil							
1	1	Mueble-cajón primeros lectores					
ud		Mueble-cajón de primeros lectores según detalle recogido en plano adjunto (5.01.mobiliario.pdf). La ejecución del mueble, materiales, acabados y detalles, deberá ser supervisada y contar con el visto bueno de la Dirección facultativa de las obras de la biblioteca (en adelante la D.F.)	2,00			515,00 €	1.030,00 €
1	2	Cortina de poliéster ignífugo					
ud		Suministro y colocación de cortina acústica y opaca de poliéster ignífugo para segregar actividades en biblioteca infantil. Modelo Moroni de la casa Vescom o similar. Dividida en 3 tramos iguales. Dimensiones totales: 1000 x 250 cm. Color a definir por la D.F. Incluyendo guía de sujeción, herrajes necesarios y montaje completo.	1,00		1,00	1.160,00 €	1.160,00 €
1	3	Cojines poliéster					
ud		Cojines de espuma de poliéster para gradas en varios colores a definir por la D.F. Espesor 5 cm. Densidad 25 kg/m3. Acabado en poliester recubierto de PVC con tratamiento antibacterias y antialérgicos. Dimensiones 43 x 37 cm.	25,00		25,00	27,00 €	675,00 €
1	4	Colchoneta poliester 10 cm					
ud		Colchoneta de espuma de poliéster para interior casita niños. Espesor 10 cm. Densidad 25 kg/m3. Acabado en poliester recubierto de PVC con tratamiento antibacterias y antialérgicos. Color a definir por la D.F. Dimensiones 120 x 110 cm.	2,00		2,00	182,43 €	364,86 €
1	5	Césped artificial e=27mm. Ø 300cm					
ud		Césped artificial en círculo a modo de alfombra. Espesor 27mm. Ø 300cm. Modelo LivingGrass Colors Deco o similar. Incluido remate perimetral. Color a definir por la D.F.	1,00		1,00	449,50 €	449,50 €
1	6	Colgadores pared circulares madera					
ud		Suministro y colocación de colgadores para abrigos sobre pared. Modelo Dots de la casa Muuto o similar. Acabado madera de roble. Tres tamaños distintos (20 colgadores de cada tamaño). Distribución en pared según criterio de la D.F.	60,00		60,00	16,50 €	990,00 €
1	7	Aplicador pared					
ud		Suministro y montaje aplicador circular de pared Ø 8cm para iluminar interior caseta niños en biblioteca infantil. Modelo Molgan marca IKEA o similar.	3,00		3,00	26,50 €	79,50 €
2. Biblioteca adultos							
2	1	Silla elevación pistón acolchada, con brazos, giratoria.					
ud		Silla giratoria con ruedas, ergonómica con mecanismo sincronizado. Uso intensivo. Asiento ergonómico. Regulable en altura de 45 a 55 cm. Respaldo regulable Alt. 56 cm. en malla transpirable. Brazos de inyección de aluminio. Color NEGRO. MODELO a proponer por licitadores y a aprobar por la D.F.	1,00		1,00	350,00 €	350,00 €
2	2	Mueble mostrador					
ud		Mostrador móvil según detalle recogido en plano adjunto (5.01.mobiliario.pdf). La ejecución del mueble, materiales, acabados y detalles, deberá ser supervisada y contar con el visto bueno de la D.F.	1,00		1,00	2.100,00 €	2.100,00 €
2	3	Mesa alta para consulta					
ud		Mesa alta para consulta según detalle recogido en plano adjunto (5.01.mobiliario.pdf). La ejecución del mueble, materiales, acabados y detalles, deberá ser supervisada y contar con el visto bueno de la D.F.	1,00		1,00	475,00 €	475,00 €
2	4	Silla polipropileno acolchada					
ud		Silla fabricada en Polipropileno (P.P) acolchada. Tratamiento anti UV para uso exterior. Apilable hasta 6 uds. Tratamiento anti- estático para facilitar la limpieza. Color a elegir por la D.F. Modelo Viva de la Marca Actiu o similar. En caso de proponer un modelo alternativo, éste ha de ser aprobado por la D.F.	30,00		30,00	92,00 €	2.760,00 €
2	5	Mesa estructura acero acabado melamina 275x150					
ud		Mesa de estudio para seis puestos, con estructura fabricada con perfil cerrado redondo de acero laminado, en acabado BLANCO con pintura epoxi. Doble tablero marino hidrófugo de 50 mm de grosor (25+25) con acabado melamínico color BLANCO. Apoyo sobre niveladores de polipropileno (P.P) de 12,5 mm de altura. Medidas 275x150. El diseño propuesto deberá ser aprobado por la D.F.	5,00		5,00	1.350,00 €	6.750,00 €
3. VARIOS							
3	1	Asiento áreas descanso Milab Button Ø102cm					
ud		Asiento modelo Button, marca Milab o similar. Ø102cm. Acabado de cada asiento en varios colores. En caso de proponer un modelo alternativo, éste ha de ser aprobado por la D.F.	1,00		1,00	1.199,00 €	1.199,00 €
3	2	Asiento áreas descanso Milab Button Ø69cm					
ud		Asiento modelo Button, marca Milab o similar. Ø69cm. Acabado de cada asiento en varios colores. En caso de proponer un modelo alternativo, éste ha de ser aprobado por la D.F.	3,00		3,00	869,00 €	2.607,00 €
3	3	Asientos áreas descanso Pix Arper Ø137cm					

ud	Asiento puff modelo Pix, marca Arper o similar. Ø137cm. Color a definir por la D.F. En caso de proponer un modelo alternativo, éste ha de ser aprobado por la D.F.	1,00	1,00	1.558,00 €	1.558,00 €	
3	4 Asientos áreas descanso Pix Arper Ø87cm					
ud	Asiento puff modelo Pix, marca Arper o similar. Ø87cm. Color a definir por la D.F. En caso de proponer un modelo alternativo, éste ha de ser aprobado por la D.F.	2,00	2,00	820,00 €	1.640,00 €	
3	5 Asientos áreas descanso Pix Arper Ø67cm					
ud	Asiento puff modelo Pix, marca Arper o similar. Ø67cm. Color a definir por la D.F. En caso de proponer un modelo alternativo, éste ha de ser aprobado por la D.F.	5,00	5,00	648,00 €	3.240,00 €	
3	6 Chapa metálica lacada en negro					
m2	Suministro y colocación de chapa de acero galvanizado de 1,5 mm. prelacada en negro con bordes plegados sobre bastidores de madera de 15mm. para asegurar funcionamiento imanes en pared aseos. Posición en pared según criterio de la D.F.	4,00	1,80	2,00	14,40	
				14,40	73,75 €	1.062,00 €
3	7 Macetero pequeño con ruedas					
ud	Macetero redondo de barro esmaltado blanco, incluyendo plataforma circular de acero lacado blanco con ruedas. Modelo 1439-33 (22x27cm) de la casa Polonio o similar.	6,00	6,00	43,24 €	259,44 €	
3	8 Macetero mediano con ruedas					
ud	Macetero redondo de barro esmaltado blanco, incluyendo plataforma circular de acero lacado blanco con ruedas. Modelos 1438-33 (22x31cm) de la casa Polonio o similar.	6,00	6,00	50,95 €	305,70 €	
3	9 Macetero grande con ruedas					
ud	Macetero redondo de barro esmaltado blanco, incluyendo plataforma circular de acero lacado blanco con ruedas. Modelo 1437-33 (30x35cm) de la casa Polonio o similar.	6,00	6,00	51,21 €	307,26 €	
3	10 Papelerera metálica.					
ud	Papelerera 15L. Cuerpo de acero recubierto con pintura epoxi en interior y exterior. Completamente BLANCA. MODELO a proponer por licitadores.	3,00	3,00	30,00 €	90,00 €	
3	11 Perchero metálico.					
ud	Perchero de pie. Cuerpo metálico completamente recubierto de pintura epoxi color BLANCO. MODELO a proponer por licitadores.	3,00	3,00	110,00 €	330,00 €	
3	12 Paraguero metálico.					
ud	Paraguero de cuerpo de acero recubierto con pintura epoxi en interior y exterior. Completamente BLANCO. MODELO a proponer por licitadores.	3,00	3,00	80,00 €	240,00 €	
3	13 Carro portatubos					
ud	Carro portatubos a una cara metálico, fabricado en tubo y chapa de acero. Bastidor inferior reforzado. Cuatro ruedas, dos de ellas con freno. Lacado completamente en blanco. Ancho: 45 cm /Alto : 120 cm / Fondo : 30 cm.Serie Neruda de Metalundia o similar.	1,00	1,00	515,00 €	515,00 €	
3	14 Cambiador bebes					
ud	Cambiador de bebes horizontal de instalación mural para colocar en aseo discapacitados. Color blanco	1,00	1,00	443,70 €	443,70 €	
SINALETICA						
Vinilos						
4	1 Vinilos gran formato					
m2	Vinilo de recorte o impresión sobre paramentos interiores (paredes, puertas de vidrio o madera) en señalización de espacios. DISEÑO y MEDIDAS según plano adjunto (5.02. vinilos.pdf), con el texto indicado en cada caso. Fuente texto: JD LCD Rounded Regular. Sala de Estudios Telecentro	2,00	1,00	2,02	4,04	
		2,00	0,80	2,02	3,23	
		1,00	5,40	0,40	2,16	
	Biblioteca	1,00	1,00	2,02	2,02	
		1,00	0,80	2,02	1,62	
				11,45	66,00 €	755,83 €
4	2 Vinilos biblioteca					
m2	Vinilo de recorte o impresión sobre estanterías biblioteca para señalización de secciones. Fondo transparente. TEXTO a definir de conformidad con la biblioteca y la D.F. Fuente texto: JD LCD Rounded Regular.	60,00	0,05	0,30	0,90	
				0,90	225,00 €	202,50 €
ESTORES						
Estores						
5	1 Sistema cortina enrollable					
m2	Sistema de cortina enrollable, fabricado a través de tubo de aluminio extrusionado y reforzado con diámetros de 48 y 58 mm. Sistema de piñon y mecanismo a cadena con demultiplicador. apto para medidas de alturas mayores a la habitual. Tejidos Poliester – PVC, con grado de apertura de 1-5-3 %, con certificación de comportamiento al fuego CLASE 1 (UNE-EN 13773-2003). SISTEMA y TEJIDOS idénticos a los utilizados en primera fase de mobiliario.					
	Alzado noreste	1,00	1,46	2,50	3,65	
		1,00	1,34	2,50	3,35	
		3,00	1,58	1,30	6,16	
	Alzado sureste	1,00	2,77	2,50	6,93	
		3,00	1,58	1,30	6,16	
	Alzado suroeste	1,00	1,32	2,50	3,30	
		1,00	1,43	2,50	3,58	

Mampara divisoria

1,00 1,29 2,50 3,23
36,35 30,00 € 1.090,47 €

TOTAL	33.029,76 €
21% IVA	6.936,25 €
TOTAL CON IVA	39.966,01 €

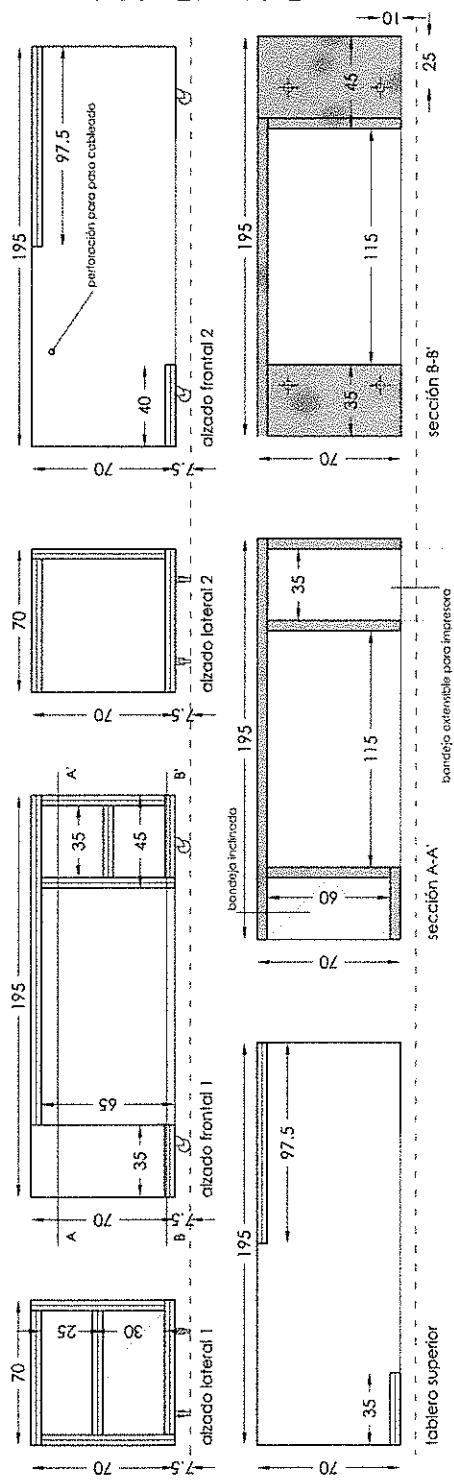

MOSTRADOR

(1 unidad. Se replantearán enchufes y tomas de red en pared para integrarlos en diseño de mesa. Se prevenirán perforaciones para paso de cableado)

Todos los muebles se realizarán con doble tablero contrachapado del tipo fenólico marino laminado blanco en ambas caras. Espesor de cada tablero 25 mm.
 Los muebles tendrán ruedas de polipropileno blanco. Tamaños según distancia a suelo y peso.
 Se prevendrá la colocación de posos registrables para cableado en tablero superior de mostrador y mesa consulta.
 Los herrajes y tornillos de todos los muebles quedarán ocultos.

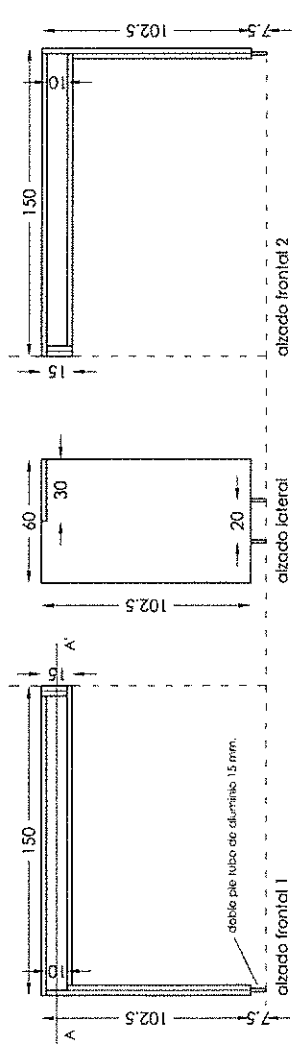

MESA ALTA PARA CONSULTA

(1 unidad. Se replantearán enchufes y tomas de red en pared para integrarlos en diseño de mesa)

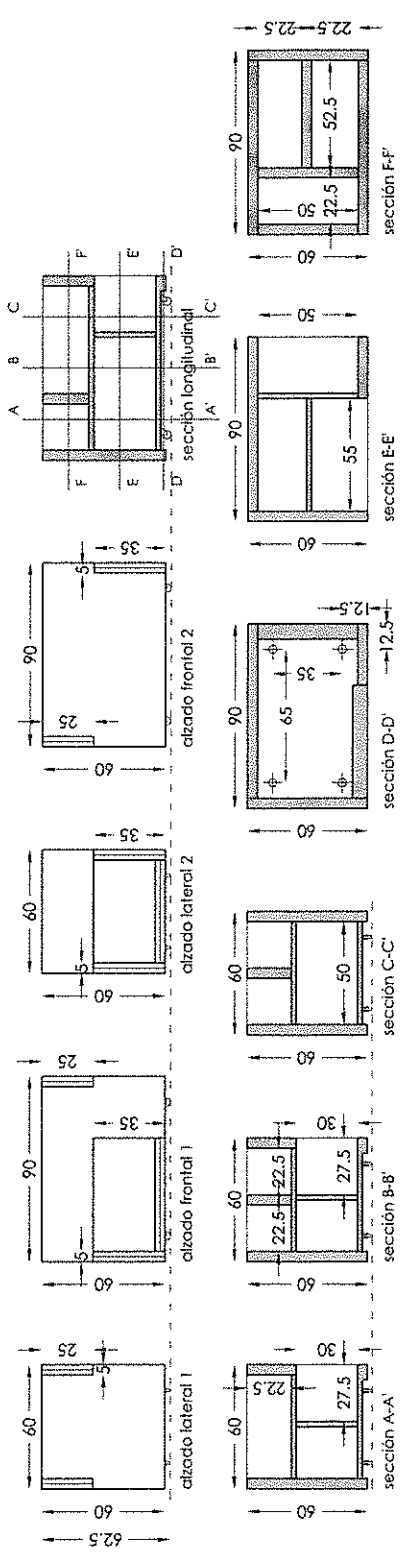

CAJÓN PARA LIBROS

(2 unidades. La segunda unidad se construirá como simétrica de la definida en estos planos)

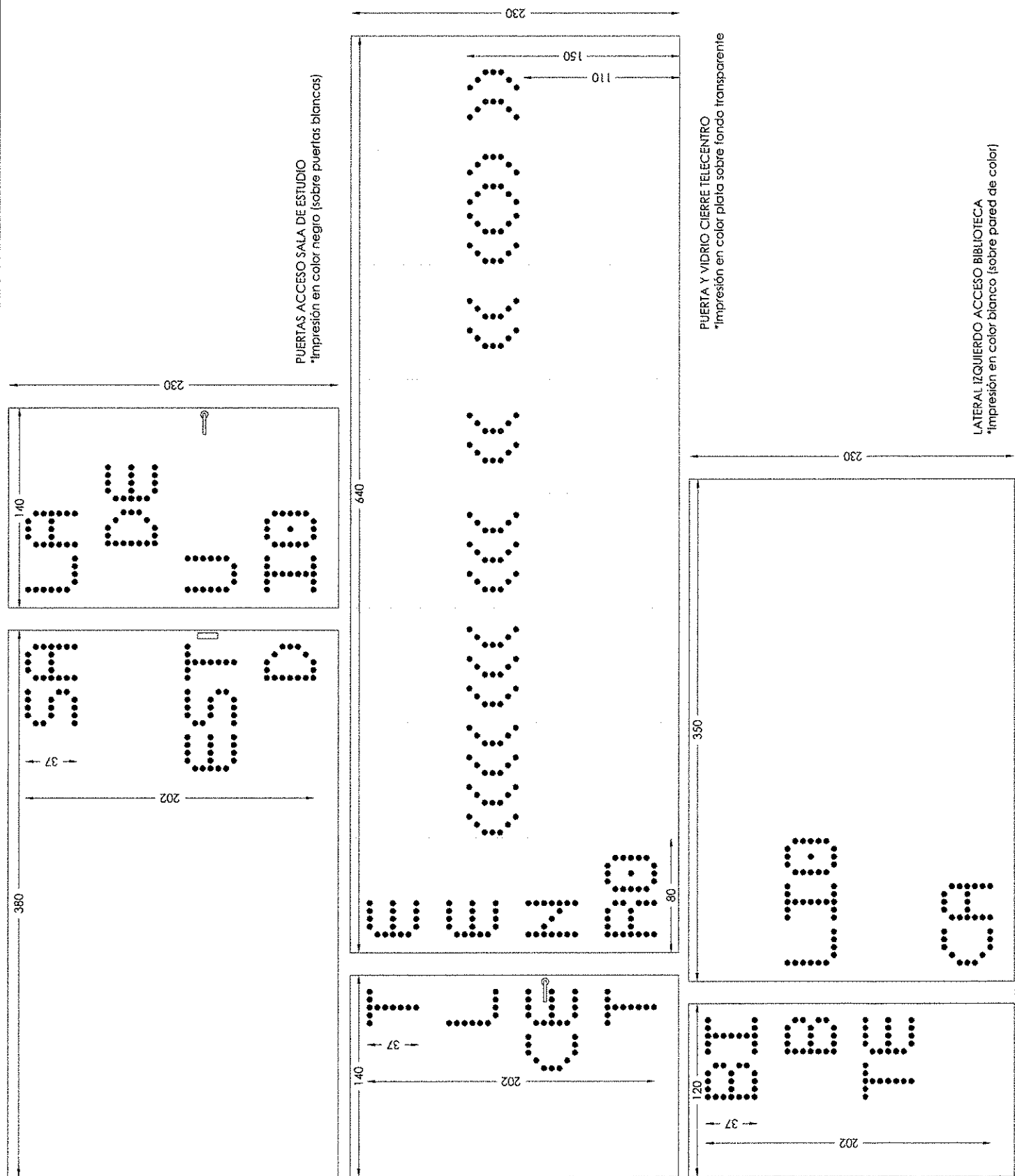

PUERTAS ACCESO SALA DE ESTUDIO
 *Impresión en color negro (sobre puertas blancas)

PUERTA Y VIDRIO CIERRE TELECENTRO
 *Impresión en color plata sobre fondo transparente

LATERAL IZQUIERDO ACCESO BIBLIOTECA
 *Impresión en color blanco (sobre pared de color)